

**BEDIENUNGSANLEITUNG  
ATOMIC M1 NITROX**

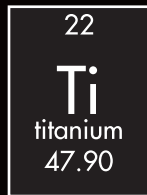

**ATOMIC**  
AQUATICS, INC.

ATOMIC AQUATICS EUROPE GmbH

Dieselstrasse 2 • D-83043 Bad Aibling • Germany

+49 (0) 8061 938392 • fax +49 (0) 8061 938193

[www.atomicaquatics.de](http://www.atomicaquatics.de)

**ATOMIC** AQUATICS  
TITANIUM REGULATORS

Inhaltsverzeichnis	
1. Einleitung.....	3
2. Sicherheitshinweise .....	8
3. Registrierung Garantieanspruch .....	9
4. Betrieb NITROX.....	10
5. Kaltwasser-Tauchen .....	11
6. Innovative Eigenschaften.....	12
7. Anschließen, Zusammenbau.....	16
8. Betrieb, Tauchen.....	18
9. Sicherheitseinrichtung.....	22
10. Pflege, Lagerung.....	23
11. Erforderliche Wartung.....	23
12. Technische Daten .....	26

Anweisungen, die nach folgenden Zeichen stehen, sind besonders zu beachten:

**WARNUNG**

Zeigt eine sehr wahrscheinliche Lebens- oder Verletzungsgefahr an, wenn die Anweisungen nicht beachtet werden.

**VORSICHT**

Weist darauf hin, dass eine Beschädigung des Gerätes oder andere Sachschäden eintreten können, wenn die Anweisungen nicht beachtet werden.

**HINWEIS**

Gibt nützliche Informationen.

 **ZUR BEACHTUNG**

Diese Gebrauchsanleitung beschreibt Atemregler eines NITROX-Leichttauchgerätes. Die Gebrauchsanleitung ist Bestandteil des Atemreglers und muss bei diesem verbleiben. Der Atemregler wurde mit einem kompletten Leichttauchgerät durch die notifizierte Stelle

**0299 Fachausschuss PSA Prüf- und Zertifizierungsstelle  
im BG-Prüfzert, Zwengenberger Straße 68, D-42781 Haan**

gemäß der Richtlinie 89/686/EWG und EN 250 einer EG-Baumusterprüfung unterzogen. Als Nachweis für die Prüfung ist auf dem Druckminderer 1. Stufe und auf dem Lungenautomaten 2. Stufe das EG-Zeichen angebracht.

**Es lautet CE 0299.**

**1. EINLEITUNG**

Danke für die Wahl von ATOMIC AQUATICS. Unsere Firma ist engagiert in Entwicklung und Herstellung von hervorragenden Tauchprodukten. Im Januar 1997 stellte ATOMIC AQUATICS der Welt die erste Baureihe von Titan Atemreglern für das Tauchen vor. Titan ist sehr leicht, fest wie Stahl und absolut korrosionsbeständig gegenüber Seewasser. Titan ist das perfekte Material für den Gebrauch im Meer. Die Vorzüge unserer Produkte beziehen sich aber nicht nur auf das Material. Wir ergänzen die Verwendung von Titan durch neues innovatives Design um Leistung, Zuverlässigkeit und das Wohlfühl beim Tauchen zu steigern. Wir denken, daß dies der beste Atemregler ist, der jemals irgendwo auf dieser Welt hergestellt worden ist. Dieser Atemregler soll Ihnen lebenslang Zuverlässigkeit, leichtes Atmen und störungsfreien Betrieb, bei minimaler Wartung, geben.

## T2

Der ultimative Atemregler. Komponenten der 1. Stufe und der 2. Stufe sind aus dem vollen Titan hergestellt. Geringstes Gewicht und korrosionsfrei. Version sealed für Kaltwasser-Tauchen.



## M1

Die 2. Stufe M1 hat gleiche Eigenschaften wie T2, aber einen Messing-Ventilkörper mit Zirkonium-Nickel-Oberfläche für extra hohe Korrosions-Festigkeit. Version sealed für Kaltwasser-Tauchen.



## B2

1. Stufe ist aus hochfestem, verchromtem Messing gefertigt. Die 2. Stufe B2 ist identisch mit der 2. Stufe des T2.



## Z2

Gleiche Atem-Leistung wie T2, M1, B2. Jedoch mit einer kompakten 1. Stufe. Diese hat 7 Mitteldruckanschlüsse. Die 2. Stufe Z2 ist bis auf einige Details identisch mit der 2. Stufe M1. Version sealed für Kaltwasser-Tauchen.



# ATOMIC AQUATICS ATEMREGLER-GRUPPEN IM VERGLEICH

## 1. STUFEN

	T2	M1	B2	Z2
Kompakte Größe	✓	✓	✓	✓
Kolben balanciert	✓	✓	✓	✓
1. Stufe Materialien	Titan Edelstahl	Monel Messing	Messing Edelstahl	Messing Edelstahl
Jet Seat Piston System	✓	✓	✓	✓
Gefrierschutz-Kit	✓	✓	✓	✓
Nitrox (EAN) kompatibel	21%	100%	21%	21%
Hochdruckanschlüsse HP	2	2	2	2
Mitteldruckanschlüsse LP	5	5	5	7
Drehkappe für Mitteldruck	✓	✓	✓	—

## 2. STUFEN

	T2	M1	B2	Z2
Kolben balanciert	✓	✓	✓	✓
AFC Automatic Flow Control	✓	✓	✓	✓
Ventildüse Gummisitz schonend	✓	Stahl Rostfrei	✓	✓
Comfort Swivel Schlauch	✓	—	✓	—
Rapid Einstellknopf	✓	✓	✓	✓
Titan Hebel, Titan Feder	✓	✓	✓	✓
Ventilkörper	titan	zirconium/palladium messing	titan	zirconium/palladium messing
Limitierte Garantie	30 Jahre	30 Jahre	30 Jahre	30 Jahre
<b>ATEMREGLER-GRUPPE</b>	<b>T2</b>	<b>M1</b>	<b>B2</b>	<b>Z2</b>
Service Intervall	2 Jahre	2 Jahre	2 Jahre	2 Jahre

## 2. SICHERHEITSHINWEISE WARNUNG

Diese Gebrauchsanleitung ist kein Ersatz für eine Tauchausbildung. Der Benutzer dieser Atemregler soll eine Tauchlizenz besitzen. Die Richtlinien für das Sporttauchen vom Verband Deutscher Sporttaucher e.V. (VDST) und gleichgestellter Organisationen sind zu beachten.

Aufgrund des Geräte- und Produktsicherheitsgesetzes (Gesetz über technische Arbeitsmittel und Verbraucherprodukte vom 06.01.2004) weisen wir auf folgendes hin:

- Jede Handhabung mit diesen Geräten setzt genaue Kenntnis und Beachtung dieser Gebrauchsanleitung voraus.
- Die Geräte dürfen nur für die in dieser Gebrauchsanleitung genannten oder durch die Firma ATOMIC AQUATICS schriftlich bestätigten Verwendungszwecke genutzt werden.
- Die Geräte müssen regelmäßigen Inspektionen, mit Protokoll, unterzogen werden.
- Instandhaltung der Geräte nur mit Original ATOMIC AQUATICS Ersatzteilen durch Sachkundige.

- Die Haftung für die Funktion der Geräte geht in jedem Fall auf den Eigentümer oder Benutzer über, sobald die Geräte von nicht sachkundigen, nicht autorisierten Personen gewartet oder instandgesetzt werden oder wenn eine Handhabung erfolgt, die nicht der bestimmungsgemäßen Verwendung entspricht.
- ATOMIC AQUATICS haftet nicht für Schäden die durch Nichtbeachtung vorstehender Hinweise eintreten. Verkaufs- und Lieferbedingungen von ATOMIC AQUATICS mit ihren Gewährleistungs- und Haftungsbedingungen werden durch vorstehende Hinweise nicht erweitert.

## 3. REGISTRIERUNG GARANTIEANSPRUCH HINWEIS

Nehmen Sie sich bitte einen Augenblick Zeit um die Garantie Registrierkarte auszufüllen und an ATOMIC AQUATICS zu senden. Diese Karte ist sehr wichtig. Sie ermöglicht es Ihnen den erforderlichen Garantieanspruch zu erhalten. Ferner können wir nur über die Garantiekarte Sie über Sicherheitshinweise, Service Neuerungen und Änderungen bezüglich unserer Produkte informieren. Wir nutzen die Garantiekarte nicht für Adressenlisten zur Verkaufsförderung.

## 4. NITROX BETRIEB WARNUNG

Dieser Atemregler dient zum ausschließlichen Gebrauch von NITROX-Gasgemischen. Dieser Atemregler ist speziell ausgelegt für die Verwendung von NITROX-Gasgemischen mit einem Sauerstoffanteil bis zu 80% und einem Druck von maximal 300 bar, vorausgesetzt er ist im Zustand der Sauerstoff-Sauberkeit. Nur speziell ausgebildete und zertifizierte Personen in Bezug auf sichere Handhabung von Hochdruck-Sauerstoff sollen diesen Atemregler bei Verwendung von NITROX-Gasgemischen benutzen. Sauerstoff-Sauberkeit erfordert eine sehr strenge Reinlichkeit und durch besondere Sorgfalt muss dieser Zustand erhalten bleiben. Falls dieser Atemregler mit normaler Atemluft (Druckluft) verwendet wurde, muss der Atemregler nach diesem Gebrauch von einem autorisierten Sachkundigen gereinigt und seine Sauerstoff-Sauberkeit wieder hergestellt werden. Die maximale Tauchtiefe ist abhängig von der Zusammensetzung des verwendeten NITROX-Gasgemisches. Die maximal zulässige Tauchtiefe beträgt 50 m gemäß EG-Baumusterprüfung.

## 5. KALTWASSER-TAUCHEN WARNUNG

Dieser Atemregler- für das Kaltwassertauchen, das heißt für Wassertemperaturen unter +10 °C, ausgelegt. Für das Tauchen bei diesen Wassertemperaturen ist eine entsprechende Tauchausbildung und die nötige Sorgfalt erforderlich.



*M1 mit Nitrox Anschluss*

## 6. INNOVATIVE EIGENSCHAFTEN VON M1 NITROX

### Druckminderer 1. Stufe

**Kompakte Größe:** Kleine Abmessungen bei großer Leistung.

**Großer Kolben, balanciert, mit Zentraldurchfluß:** Für stabilen Mitteldruck und hoher Luftlieferung auch bei niedrigem Flaschendruck.

**2 Jahre oder 300 Tauchgänge Service-Intervall, je nachdem was früher zutrifft:** Selbstschmierendes Hochdruck-Dichtsystem des Kolbens für niedrige Reibung und geringen Wartungsbedarf.

**Gefrierschutz-Kit (Version sealed):** Federkammer abgedichtet um die Möglichkeit des Einfrierens zu reduzieren.

**Zwei Hochdruck-Anschlüsse, Drehkappe mit 5 Mitteldruck-Anschlüssen:** Ermöglichen jegliche Mitteldruck-, oder Hochdruckschlauch-Richtung.

### Lungenautomat 2. Stufe

**Lagerpunkt mit niedriger Reibung:** Ermöglicht weiches, seidiges Einatmen auch nach Millionen von Einatmenzyklen durch den Kevlar™ Polymereinsatz am Drehpunkt des Hebels. Siehe nachfolgende Abbildung Position -1.

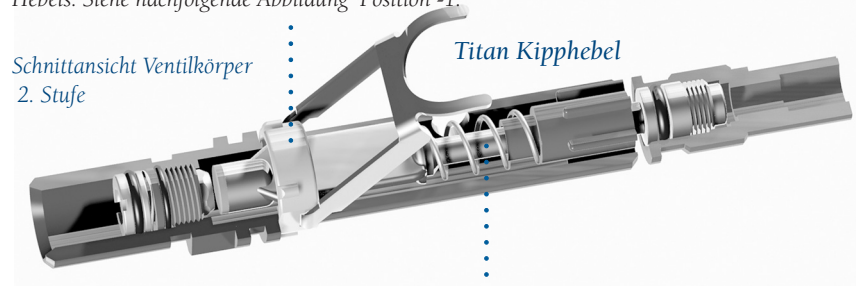

**Balancierter Kolben:** Aerodynamischer, balancierter Kolben gewährleistet gesteigerte Luftlieferung und leichteres Einatmen unabhängig vom Flaschendruck. Siehe nachfolgende Abbildung Position -2.

**Titan Ventilfeder:** Die hochfeste Titanlegierung der Ventilfeder ist zehnmals teurer als eine normale Edelstahllegierung. Aber diese Titanlegierung ermöglicht eine Feder mit weniger Windungen und einen besseren Luftdurchfluß.

Kevlar is a registered trademark of DuPont.

**Titan Ventilkörper:** Die inneren Gleitflächen werden niemals korrodieren. Somit wird die Luftlieferung immer ihr Maximum behalten.

**Titan Hebel:** Absolut sicher und zuverlässig. Dieses kritische Teil ist das mechanische Verbindungsglied für die Luftlieferung. Erzeugt aus einer Luftfahrt-Titanlegierung, ist der Hebel immun gegen Ermüdung oder Korrosion.

**Gummsitz schonende Ventildüse:** Diese neue Ventildüse verlängert extrem die Haltbarkeit des Gummsitzes. Die Abnutzung des Gummsitzes ist der Hauptgrund für Luftverlust und Leistungsminderung von Atemreglern. Die erste und einzige Ventildüse welche druckdynamisch dichtet, belastet den Sitzgummi nur sobald die 2. Stufe benutzt wird (US-Patent Nr. 5.803.073). Die Ventildüse besteht bei M1 aus Edelstahl.

**Automatic Flow Control (AFC):** Durch diese Steuerung der Luftlieferung kann man das Tauchen ohne Einstellarbeiten ungehindert genießen. Diese 2. Stufe stimmt sich während des Tauchens automatisch selbst ab. Dies ist die erste und einzige Venturiunterstützung welche durch die Tauchtiefe gesteuert automatisch die Luftlieferung reguliert (US- Patent Nr. 5.678.541). Ein Luftflügel (Computer designed) innen vor dem Mundstück wechselt in Abhängigkeit von der Tauchtiefe seine Position und gewährleistet dadurch ein natürliches, müheloses Einatmen in jeder Tiefe.

**Rapid Einstellknopf:** Mit nur einer Umdrehung dieses Knopfes kann der minimale oder maximale Einatemwiderstand gewählt werden. Letzteres für das Eintauchen, Octopus-Betrieb oder andere spezielle Situationen.

**Elliptisches Ausatemventil:** Dieses reduziert extrem den Ausatemwiderstand in großer Tauchtiefe. Die Ventil-Übergröße verbunden mit hohem Luftdurchsatz und die aerodynamisch gestaltete Ventilbefestigung erleichtert jede Ausatmung wesentlich.

**Komfort-Drehgelenk-Mitteldruckschlauch:** Der ATOMIC Komfort-Drehgelenk-Mitteldruckschlauch kann bei jedem ATOMIC Atemregler verwendet werden. Sein Drehgelenk (Swivel) ermöglicht ein müheloses bewegen des Schlauches in einem Bereich von 30° ohne den Schlauch zu biegen oder an ihm zu ziehen.

### VORSICHT

Der Einbau von einem oder das Nachrüsten mit einem Komfort-Drehgelenk-Mitteldruckschlauch soll nur durch einen ATOMIC AQUACTICS Fachhändler erfolgen.

## Spezielle Merkmale 2. Stufe M1 NITROX

**Anti-Schwall Frontdeckel:** Dieser neu gestaltete Frontdeckel verhindert freies Abströmen (free flow) von Luft, bewirkt durch starke Wasserströmung wie sie in Höhlen oder im offenen Wasser auftreten kann. Die Eintrittsschlitze für das umgebende Wasser sind seitlich angebracht. Dadurch kann eine frontale Strömung die Einatem-Membrane nicht beeinträchtigen.

**Verlängerter Blasenabweiser:** Wirksame Verlängerungen am Blasenabweiser verbessern das seitliche Abströmen der Luftblasen, vorbei an der Maske und weg vom Gesicht des Tauchers.

**Kälte-Ableiter für Einsatz im kalten Wasser:** Der Kälte-Ableiter am Eingang der 2. Stufe hilft Expansionskälte aus dem Lungenautomat heraus in das umgebende Wasser abzuführen. Dadurch wird der Vereisungseffekt im kalten Wasser reduziert.

## 7. ANSCHLIESSEN, ZUSAMMENBAU

### Schläuche VORSICHT

Jeder Atemregler wird ab Werk funktionsgeprüft und gebrauchsfertig geliefert. Es wird erforderlich sein ein Flaschendruckmanometer (Finimeter) oder einen Inflator etc. anzuschließen. Falls hier Zweifel bestehen ist der nächste ATOMIC AQUACTICS Fachhändler wegen Hilfe zu kontaktieren.

### Mitteldruckschläuche

Am Ende der 1. Stufe befinden sich bei M1 NITROX 5 Mitteldruckanschlüsse (LP) mit Gewindegröße 3/8-24 UNF. Für das Anschließen sind die Anschlüsse zu wählen welche die beste Schlauchführung ergeben. Die LP-Verschlußschrauben können mit einem 4 mm Sechskantschlüssel heraus geschraubt werden. Mitteldruckschläuche einschrauben und mit einem Schraubenschlüssel nicht zu stark anziehen. Maximales Anziehdrehmoment 12 Nm (1.2 kpm).

### Hochdruckschläuche

Die 1. Stufe hat 2 Hochdruckanschlüsse (HP) am Druckmindererkörper, Gewindegröße 7/16-20 UNF. Die Hochdruckanschlüsse haben ein größeres Gewinde als die Mitteldruckanschlüsse. Die HP-Verschlußschrauben werden auch mit einem 4 mm Sechskantschlüssel heraus geschraubt. Hochdruckschlauch einschrauben und mit einem Schraubenschlüssel nicht zu stark anziehen. Maximales Anziehdrehmoment 12 Nm (1.2 kpm).



### WARNUNG

Keine Mitteldruckschläuche an den Hochdruckanschlüssen der 1. Stufe anschließen. Schlauch kann platzen und Verletzungen herbeiführen. Flaschendruckmanometer nicht an den Mitteldruckanschlüssen der 1. Stufe anschließen. Das Manometer wird keinen Flaschendruck anzeigen.



## 8. BETRIEB, TAUCHEN



### RAPID EINSTELLKNOPF

Es gibt nur eine Einstellmöglichkeit für den Taucher an der 2. Stufe. Das ist der Rapid Einstellknopf an der Seite der 2. Stufe. Mit diesem Knopf kann man einen maximalen oder minimalen Einatemwiderstand einstellen. Bei normalen Gebrauch soll der Knopf immer ganz heraus geschraubt sein, entgegen dem Uhrzeigersinn, für minimalen Einatemwiderstand.

Während des Eintauchens durch die Brandung oder von einem Boot aus, bei Octopus-Betrieb, kann der Knopf ganz hinein geschraubt werden, im Uhrzeigersinn, für höheren Einatemwiderstand und geringere Empfindlichkeit. Während des Tauchens soll der Knopf nicht in dieser Stellung belassen werden. Es besteht die Meinung, daß dadurch der Luftverbrauch gesenkt werden kann. Dies ist falsch. Es wird dadurch nur das Einatmen erschwert.

**VORSICHT** Bitte nicht versuchen den Knopf mit Kraft über beide Endstellungen hinaus zu verdrehen.

### FLEXIBLER FRONTDECKEL

Der ganze Frontdeckel der 2. Stufe ist flexibel und kann als Luftdusche benutzt werden

## AUTOMATIC FLOW CONTROL (AFC) (US-Patent Nr. 5.678.541)

ATOMIC AQUATICS hat die erste automatische Luftlieferungs-Steuerung entwickelt, welche in Abhängigkeit von der Tauchtiefe die Atemcharakteristik automatisch ändert. In großer Tiefe nimmt die Luftdichte zu und das Strömen der Luft durch den Atemregler wird schwieriger. Das Resultat ist steigender Atemwiderstand mit zunehmender Tiefe. Viele Atemregler haben verschiedene Einrichtungen um die Luftlieferung (Venturi-Effekt) in größerer Tiefe zu erhöhen. Aber diese sind meist fixiert oder müssen von Hand verstellt werden. Dadurch liefern diese Einrichtungen oft zu viel Luft in geringen und zu wenig Luft in großen Tauchtiefen.

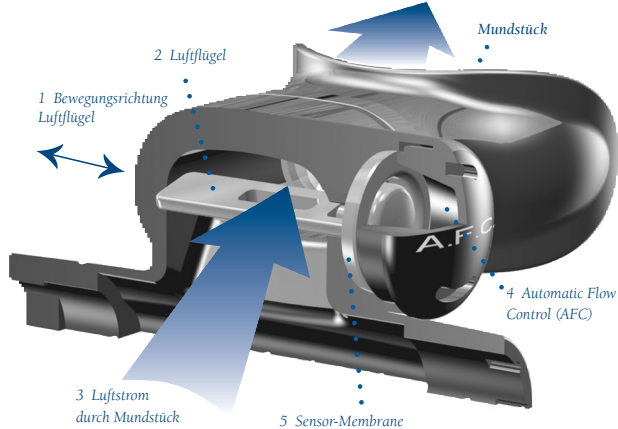

AFC ist ein schmales Blatt (Luftflügel) innen vor dem Mundstück, welches in Abhängigkeit von der Tauchtiefe seine Position wechselt und dadurch ein natürliches, müheloses Einatmen in jeder Tiefe ermöglicht. Der Luftflügel ist mit einer Sensor-Membrane verbunden. Diese verschiebt

den Luftflügel je tiefer man taucht und erhöht somit den Venturi-Effekt entsprechend. Es müssen keine Räder gedreht, keine Knöpfe gedrückt werden. Die 2. Stufe stimmt sich beim Tauchen automatisch selbst ab.

## GUMMISITZ SCHONENDE VENTILDÜSE (US-Patent Nr. 5.803.073)

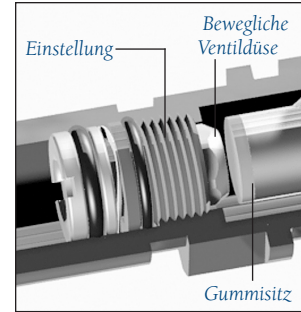

Die Achillesferse von allen 2. Stufen ist ein kleiner Gummisitz. Bei Standard Design wird dieser Gummisitz konstant gegen eine scharfkantige Ventildüse gedrückt. Dies vom ersten Tag an, sobald die 2. Stufe das Herstellerwerk verlässt. Eventuell entsteht dann im Gummisitz ein tiefer Eindruck welcher schlechte Leistung und ärgerliche Undichtigkeiten zum Resultat hat. Dies ist auch oft der Grund dafür, daß 2. Stufen bei

Wiederinbetriebnahme plötzlich undicht sind. Bei unserer dynamischen Ventildüse ist dies nicht der Fall. Diese Ventildüse hat mit dem Gummisitz nur Kontakt sobald sie unter Druck steht. Wenn die Stufe nicht benutzt wird zieht sich die Ventildüse automatisch vom Gummisitz zurück, weit genug um Schäden am Gummisitz speziell bei der Lagerung zu vermeiden. Dadurch wird die Lebensdauer des Gummisitzes extrem verlängert und die Leistung der 2. Stufe bleibt "wie neu".



## VORSICHT

### WAS ZU TUN UND WAS NICHT ZU TUN IST

Vor jedem Tauchgang die komplette Tauchausrüstung auf einwandfreien Zustand und einwandfreie Funktion prüfen. Verbindung zwischen 1. Stufe und Flaschenventil prüfen. Handrad muss handfest angezogen sein bevor das Flaschenventil immer nur ganz langsam geöffnet wird. Vor Antritt des Tauchgangs Atemgasdusche betätigen und die 2. Stufe einige Male beatmen.

Atemregler nicht benutzen, sobald irgendwelche Probleme auftreten oder Fehlfunktionen bemerkt werden. Atemregler sofort durch autorisierten Händler oder Hersteller prüfen oder instandsetzen lassen. Tauchgang nicht antreten.

Tauchgerät nicht an den Schläuchen tragen. Dadurch können diese beschädigt und Verbindungen gelöst werden. Dies kann Undichtigkeiten und Luftverlust ergeben.

## 9. SICHERHEITSEINRICHTUNG WARNUNG

Der Atemregler ist nur mit einer Sicherheitseinrichtung zu benutzen. Werksseitig ist ein Flaschendruckmanometer vorgesehen. Dieses besteht aus Hochdruckschlauch mit Drosseldüse (nach EN250, 5.8.2) und Manometer. Hochdruckschlauch und Manometer müssen Sauerstoff kompatibel sein. Falls die vorhersehbaren Einsatzbedingungen es erfordern muß entsprechend den Gefahren noch eine oder mehrere zusätzliche Sicherheitseinrichtung(en) verwendet werden, zum Beispiel aktive Warneinrichtung (Tauchcomputer) oder Reserveventil am Flaschenpaket.

## 10. PFLEGE, LAGERUNG

**Pflege: HINWEIS** Nach jedem Tauchgang den Atemregler mit frischem Wasser spülen um Salz, Sand oder Schmutz zu entfernen. Hierzu:

- Eingang der 1. Stufe mit sauberer, trockener Staubkappe verschließen.
- Luftdusche der 2. Stufe während des Reinigens, Spülens nicht betätigen.
- Kompletten Atemregler unter laufendem frischem Wasser spülen. Durch das Mundstück das Gehäuse der 2. Stufe innen ausspülen.
- Wasser abschütteln und Geräte trocknen lassen, bevor sie gelagert werden. Zusätzlich kann man den Atemregler nochmals an eine Flasche anschließen und mittels Luftdusche eventuell eingedrungenes Wasser aus der 1. und 2. Stufe ausblasen.

**Lagerung: HINWEIS** Atemregler geschützt vor direkter Sonne, damit Plastik- und Gummiteile nicht verblassen, fern von extremen Temperaturen, Feuchtigkeit und Insekten lagern.

## 11. ERFORDERLICHE WARTUNG

Die Grundüberholungs-Intervalle für ATOMIC AQUATICS Atemregler-Gruppe M1 NITROX ist alle 2 Jahre oder nach 300 Tauchgängen, je nach dem was früher zutrifft. Wir empfehlen an der Atemregler-Gruppe jährlich einen Sicherheits-Check bei einem autorisierten ATOMIC AQUATICS Händler durchführen zu lassen. Bei diesem Check wird auf einwandfreie Funktion geprüft und festgestellt, ob eine Grundüberholung erforderlich ist. Die Grundüberholung beinhaltet den Austausch

aller Dichtungen, Sitze und O-Ringe. Die Kosten für die Wartungsarbeiten können von Händler zu Händler variieren.

## LIMITIERTE GARANTIE 30 JAHRE

Atomic Aquatics gewährt auf Lungenautomaten eine limitierte Garantie von 30 Jahren auf den Erstbesitzer. Sie erstreckt sich auf Material- und Verarbeitungsfehler. Folgende Teile fallen nicht unter diese Garantie: Mundstücke, Schläuche, O-Ringe, Filter und Ventilsitze. Atomic Aquatics ersetzt oder repariert nach eigenem Ermessen defekte Artikel. Diese Garantie wird nur auf Artikel gewährt, die bei einem autorisierten Atomic Aquatics Fachhändler erworben worden sind. Um die Garantie zu aktivieren, muss die Registrierungskarte innerhalb von 30 Tagen nach Kauf komplett ausgefüllt an Atomic Aquatics eingesandt werden. Alle Titanteile haben eine 30 jährige Garantie für den Erstbesitzer gegen Korrosion. Verchromte oder anderweitig beschichtete Messing Komponenten unterliegen einer möglichen Korrosion und benötigen deshalb Pflege. Diese Teile sind nach Gebrauch im Salzwasser mit Süßwasser zu spülen und entsprechend den Empfehlungen in diesem Manual zu lagern. Es wird empfohlen einen Service Check einmal jährlich bei einem autorisierten Atomic Aquatics Fachhändler durchführen zu lassen. Generell beträgt das Service Intervall 2 Jahre oder 300 Tauchgänge, je nachdem was zuerst eintritt. Dieser Service beinhaltet das Zerlegen, Reinigen und Ersetzen von Verschleißteilen, Fetten der O-Ringe und abschließender Funktionskontrolle. Bei Inanspruchnahme einer Garantie muss der Regler an Atomic Aquatics oder an eine von Ihr autorisierte Garantie- Reparatur Werkstatt eingesandt werden. Einsendungen werden nur „frei“ angenommen. Wenn Garantiarbeiten durchgeführt werden, dann werden weder Teile noch sonstige Kosten berechnet. Der Artikel wird dem Kunden frei zurückgeliefert. Die Garantie deckt keine Schäden durch Gewalteinwirkung, falschen Gebrauch, Alterung oder Reparaturversuche von nicht autorisierten Servicestellen ab. Die Garantie wird ausdrücklich nur auf Produkte gewährt, die beim Autorisierten Fachhandel erworben wurden. Atomic Aquatics lehnt generell Folgekosten, die durch einen Nichtgebrauch bei einem Defekt entstehen können ab. Dasselbe gilt für Folgeschäden.

## ATOMIC AQUATICS GARANTIERT

Modell: \_\_\_\_\_

Serien -Nr.: \_\_\_\_\_

Käufer-Name: \_\_\_\_\_

Vorname: \_\_\_\_\_

Straße: \_\_\_\_\_

Ort: \_\_\_\_\_

Land: \_\_\_\_\_

Garantie: Lungenautomaten 30 Jahre, übrige Artikel 2 Jahre

Kaufdatum: \_\_\_\_\_

Bezugstelle: \_\_\_\_\_

Fachhändler-Stempel

Unterschrift des Händlers

## 12. TECHNISCHE DATEN M1 NITROX

### Leistung

Atemphysiologische Kennwerte ..... nach EN 250, USN Gruppe A  
 Tauchtiefe, maximal, empfohlen ..... 50 m, bzw in Abhängigkeit vom Sauerstoffanteil  
 im NITROX-Gemisch

Atemgas ..... NITROX-Gasgemisch

### Temperatur-Grenzen

Beim Tauchen ..... Wassertemperatur +2° bis +40°C  
 Bei Lagerung ..... Umgebungstemp. -20° bis +70°C

### Gewichte

1. + 2. Stufe mit Schlauch ..... max. 1.191 kg  
 2. Stufe allein ..... 0.211 kg  
 Mitteldruckschlauch, -Swivel ..... 0.183 / 0.214kg  
 Flaschendruckmanometer kpl. .... 0.455 kg

### Druckminderer 1. Stufe

Type ..... Balanciert, Durchfluß durch Kolben  
 Mitteldruck ..... 8.6 bis 10 bar (125 bis 145 psig)  
 Betriebsdruck ..... max. 300 bar (4350 psig)  
 Flaschenanschluß ..... EN 144-3, bis 300 bar

### Materialien

Druckmindererkörper ..... Messing verchromt  
 Feder ..... Edelstahl  
 O-Ringe ..... Nitril (NBR) oder Fluor-Karbon (FPM)

### Lungenautomat 2. Stufe

Type ..... Balanciert, Linearer Durchfluß

### Materialien

Ventilkörper ..... Messing mit Zirkon.-Nickel-Oberfläche  
 Hebel / Feder / Ventildüse ..... Titan / Titan / Edelstahl  
 Gehäuse ..... Nylon, glasfaserverstärkt  
 Membrane, Ausatemventil, Gummisitz ..... Silikon  
 Länge Mitteldruckschlauch ..... 815 mm (32")

**Kennzeichnung** 1. und 2. Stufe ..... EG-Zeichen, Serien-Nr.

### Flaschendruckmanometer

Anzeigebereich, Warnbereich ..... 0 - 400 bar, 0 - 50 bar  
 Anschlußgewinde ..... 7/16-20 UNF

### Atemregler-Gruppe

Garantie ..... 30 Jahre  
 Service Intervall ..... 2 Jahre